

Beispiel 26

Zu messen.3X Durchmesser,
mit 6 Messtaster.(Differentialmessung)

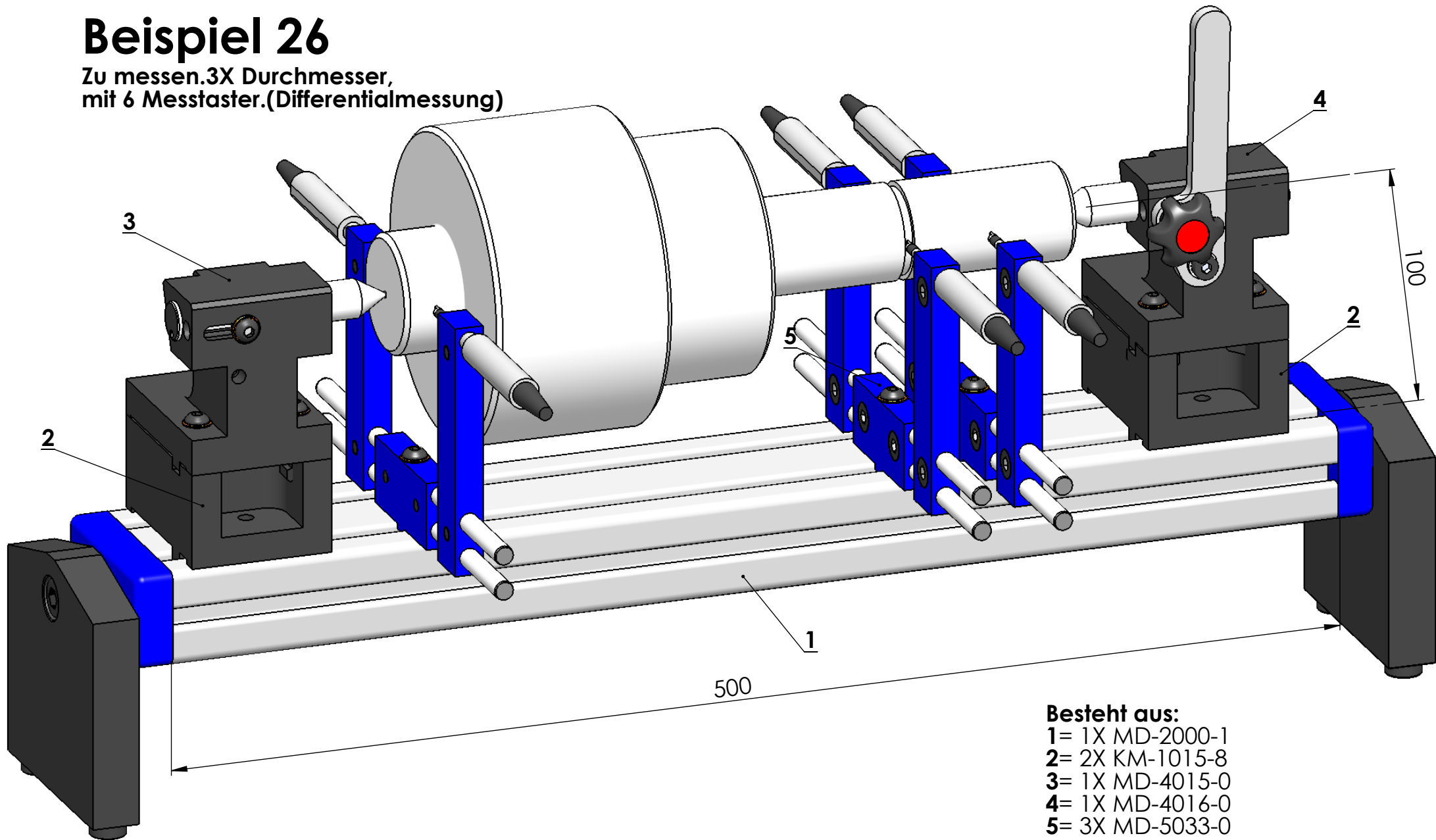

Besteht aus:

- 1= 1X MD-2000-1
- 2= 2X KM-1015-8
- 3= 1X MD-4015-0
- 4= 1X MD-4016-0
- 5= 3X MD-5033-0